



**MANUAL DE INSTRUCCIONES
ENFRIADOR/CALEFACTOR DE AIRE PORTÁTIL**



CR-4928R







CR-4929R



ESTIMADO CLIENTE

Con el fin de que obtenga el mayor desempeño de su producto, por favor lea este manual de instrucciones cuidadosamente antes de comenzar a utilizarlo, y guárdelo para su futura referencia. Si necesita soporte adicional, no dude en escribir a: info@premiermundo.com



	PRECAUCIÓN	
RIESGO DE CHOQUE ELÉCTRICO , NO ABRA		
<p>Precaución: Para reducir el riesgo de choque eléctrico, no retire la cubierta, no hay partes manipulables por el usuario al interior de la unidad. Refiera todo mantenimiento o intervención técnica a personal técnico calificado.</p>		
 	<p>Este símbolo indica la existencia de voltaje peligroso al interior de esta unidad, que constituye un riesgo de choque eléctrico.</p> <p>Este símbolo indica que hay importantes instrucciones de operación y mantenimiento en la literatura que acompaña a esta unidad.</p>	

LÍNEAS DE SERVICIO AL CLIENTE PREMIER

Venezuela:	0800 – ELECTRIC (353-2874)
Panamá:	300-5185
Sitio Web:	www.premiermundo.com
E-mail:	servicioalcliente@premiermundo.com

NOTA

Nos reservamos el derecho de modificar las especificaciones, características y/u operación de esta unidad sin previo aviso, con el fin de continuar las mejoras y desarrollo del mismo.

INSTRUCCIONES DE SEGURIDAD

- No exponga la unidad o el panel de control a la humedad o a salpicaduras de agua o de cualquier otro líquido.
- No use limpiadores abrasivos para limpiar la unidad.
- Si usa la unidad como humidificador durante el clima frío (Por debajo de 32°F), asegúrese de vaciar y secar el tanque de agua después de su uso para prevenir congelamiento del agua. Después de vaciar el agua del drenaje, use una toalla seca para secar el agua restante.
- Vacíe el tanque de agua antes de mover la unidad.
- Desconecte la unidad del tomacorriente cuando esta no se encuentre en uso.
- No utilice la función FRIO (COOL) si la unidad es usada en un lugar húmedo y cerrado.
- No coloque los dedos ni inserte objetos extraños en la rejilla de ventilación durante el funcionamiento.
- No opere la unidad si el cable de energía se encuentra dañado. Si se encuentra dañado, este debe ser reparado por personal de servicio técnico calificado. No intente reparar la unidad usted mismo.
- Esta unidad no ha sido diseñada para ser usada por personas con capacidades físicas, mentales o sensoriales reducidas o con falta de experiencia, a menos que hayan recibido la información correspondiente al uso de la unidad o que estén siendo supervisadas por un adulto responsable.
- Tenga mucha precaución cuando use la unidad cerca de niños pequeños.
- Cuando opere la unidad en modo FRIO (COOL), preste atención al nivel del agua y agregue agua cuando el nivel del agua sea inferior a 1/3 de lleno. No opere la unidad en modo FRIO (COOL) con el tanque de agua vacío, ya que esto puede causar serios problemas en la bomba de agua.

ACCESORIOS

- | | |
|-----------------------------------|---|
| 1. Enfriador / Calefactor de aire | 1 |
| 2. Control remoto | 1 |
| 3. Manual de instrucciones | 1 |
| 4. Llantas | 4 |
| 5. Caja de hielo | 2 |
| 6. Llave inglesa | 1 |

INTRODUCCIÓN

Esta unidad es nuestro último diseño con sistema de control digital. Tiene un dispositivo para el almacenamiento de agua y depósito de hielo. Puede bajar o aumentar la temperatura del entorno, refrescar el aire con el anión equipado, humidificar el aire a través del principio de la evaporación del agua y el derretimiento del hielo.

El Panel LED hace que sea lujosa y fácil de usar. También está equipada con una bomba de agua y la cortina de agua en forma de panel para remover el mal olor y el polvo. Esta unidad le proporcionará un ambiente cómodo y saludable.

CARACTERÍSTICAS PRINCIPALES

1. Sistema de control digital con paneles LED.
2. Control remoto.
3. Las funciones incluyen: Ventilador fresco, humidificador, purificador de aire y calefactor.
4. Ahorro de energía y eficacia, la potencia de entrada del enfriador es de 70V
5. Control de Temporizador de 0 a 8 horas.
6. Velocidades del ventilador: Alta - Media - Baja. (Para enfriador)
7. Caja de hielo y tanque de agua para la salida de aire más fresco.
8. Filtro para remover pequeñas substancias dañinas, tales como el polvo y el polen.

PRECAUCIONES

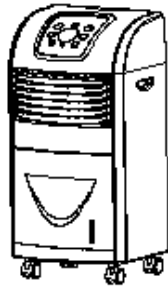

(Fig. 5)

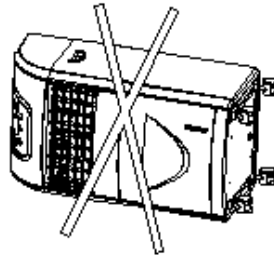

(Fig. 6)



(Fig. 7)

1. Utilice un suministro normal de 220V/50Hz. Conecte a un tomacorriente con capacidad de corriente nominal mínima de 10A.
2. Después de llenar el tanque con agua, no incline la unidad y evite moverla (Ya que puede causar que el agua se desborde de los lados del tanque y se presenten fugas). Si necesita mover la unidad un poco, hágalo empujando de los lados suavemente. (Fig. 5)
3. Nunca gire la unidad en sus lados. (Fig. 6).
4. No coloque ningún objeto pesado en la parte superior de la unidad. La salida de aire nunca debe ser obstruida. (Fig. 7).
5. Mantenga un espacio mínimo de 6 pulgadas alrededor de la unidad. (Fig. 8)
6. El rango de temperatura apto es de 68-104°F. No ubique la unidad en un área con temperaturas demasiado altas o demasiado bajas. Cuando la unidad es usada en un lugar con temperatura muy alta, cambie el agua regularmente para evitar la acumulación de moho.

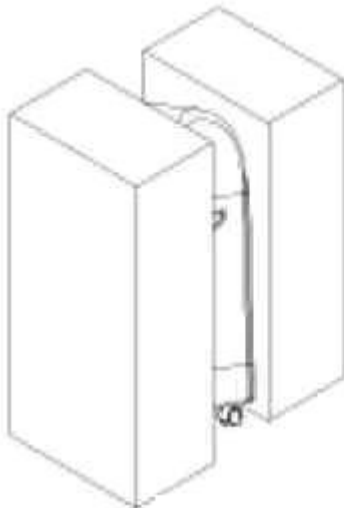

Fig. 8

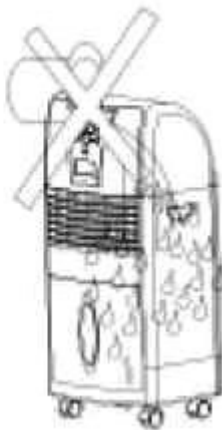

Fig. 9



Fig. 10

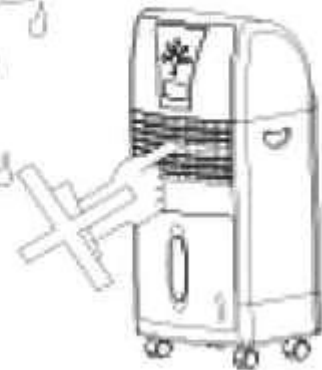
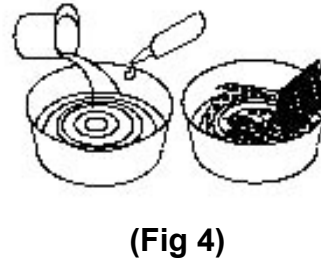
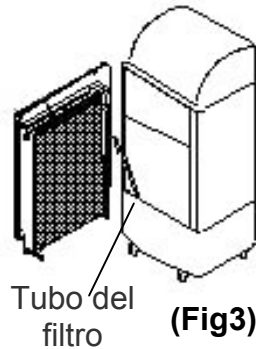
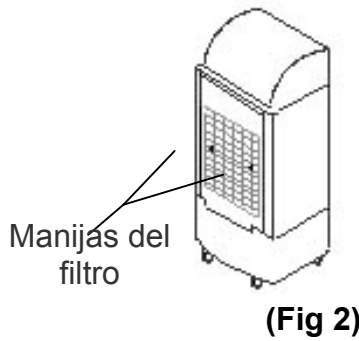

Fig. 11

MANTENIMIENTO



LIMPIEZA DEL FILTRO DE POLVO

1. Desconecte la unidad del tomacorriente.
2. Empuje hacia abajo las dos manijas del filtro y tire hacia el exterior. (Fig. 2)
3. Limpie con agua tibia y detergente suave.
4. Asegúrese que el filtro esté completamente seco antes de usar la unidad.

LIMPIEZA DE LA CORTINA DE AGUA

1. Desconecte la unidad del tomacorriente.
2. Retire los 3 tornillos que se encuentran en el marco posterior, uno en cada esquina superior y uno en la parte inferior central. No retire el panel posterior todavía.
3. El panel está conectado a la unidad por un tubo de agua, retire suavemente el extremo del tubo que está conectado a la bomba de agua. (Fig. 3) Retire el panel posterior.
4. Retire la cortina de agua quitando primero la barra inferior - empuje suavemente. A continuación, retire de la varilla superior separando el velcro.
5. Lave la cortina de agua con detergente suave y agua tibia y luego enjuague con agua limpia. (Fig. 4)
6. Vuelva a colocar la cortina de agua, asegúrese que el tubo esté firmemente conectado a la bomba.

ALMACENAMIENTO

Si no va a utilizar la unidad durante un largo período de tiempo, vacíe el depósito de agua y lávelo. Limpie la cortina y el filtro de agua.

Utilice la unidad en modo de ventilación normal durante unos 30 ~ 60 minutos en un día soleado. Esto seca el interior y evita el crecimiento de moho. Se recomienda empacar la unidad en su caja original y guardarla en un lugar seco y fresco.

PANEL DE CONTROL



DESCRIPCIÓN DE LA UNIDAD

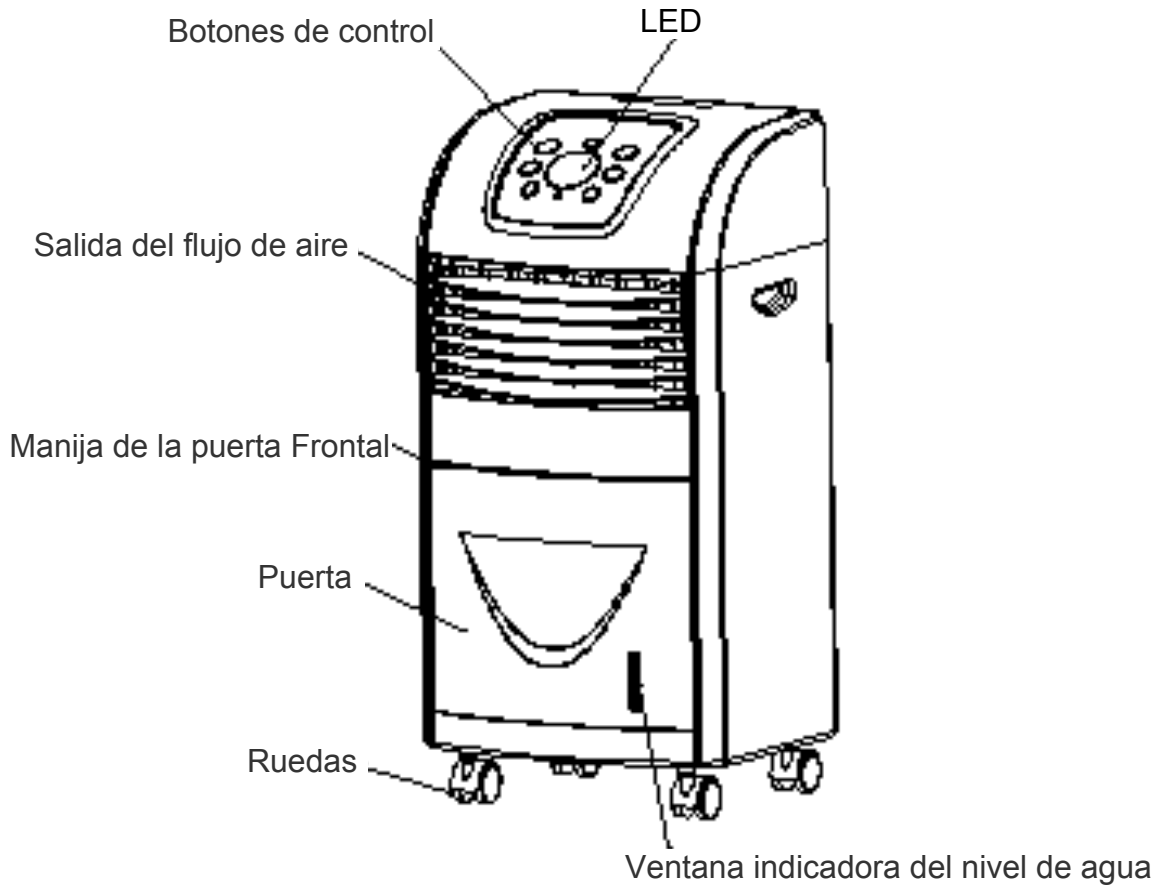

FUNCIONES

1. **ON/OFF:** Presione este botón para encender ó apagar la unidad.
2. **Oscilación:** Oscilación horizontal de las persianas verticales.
 - Presione una vez para fijar la oscilación automática de las persianas.
 - Presione de nuevo para fijar la dirección de aire.
 - Para direccionar el flujo de aire vertical, ajuste las persianas horizontales manualmente.
3. **Velocidad:** Seleccione la velocidad de ventilación.
 - Presione para seleccionar la velocidad de ventilación deseada: Alta – Media _ Baja. La pantalla LED mostrara la velocidad correspondiente.
 - Cuando la calefacción este activa, la velocidad de ventilación no podrá ajustarse
4. **Frío:** Para Aire Frio / Función humidificadora.
 - Presione una vez para activar la función de enfriamiento evaporativo.
 - Presione de nuevo para detener la función y operar en el modo de ventilación normal.
 - Asegúrese de agregar el agua antes de activar esta función. La unidad usa el agua para soplar aire fresco y humidificado.
 - Agregue hielo en el depósito de agua o use el almacenamiento frio suministrado para un enfriamiento extra.
5. **Temporizador:** Presione para apagar la función de temporizador y aumentar 30 minutos.
 - El temporizador puede ser ajustado entre 30 minutos y 8 Horas.
 - Para desactivar la función y operar la unidad normalmente, presione el botón hasta que el indicador que aparece en la pantalla se desaparezca.
6. **Calefactor:**
 - Presione una vez para iniciar la función de calefacción. El indicador se encenderá y el panel LED mostrara la temperatura mas baja (1000V).
 - Presione el botón de nuevo para aumentar la temperatura (2000V).
 - Presione nuevamente para detener la función y operar en modo de ventilación.
 - Cuando la unidad este funcionando bajo el modo de calefacción, la función de enfriamiento no podrá ser usada.
 - Cuando la unidad este funcionando bajo el modo de calefacción, los modos de enfriamiento, natural y ajuste de velocidad no podrán ser usados

Notas:

- El agua debe ser agregada al depósito de agua antes de usar la función de FRIO.
- Abra la puerta frontal halando suavemente de la manija.
- Agregue agua al tanque. No llene demasiado.
- Para un enfriamiento extra, agregue hielo al tanque o coloque la caja de hielo en el tanque y coloque el almacenamiento frio solo en el lugar. La caja de hielo y el almacenamiento frio deben ser puestos en el congelador al menos 1 hora antes de su uso. (Fig.1)
- La unidad debe ser desconectada del tomacorriente antes de llenar el tanque de agua, para evitar que las partes eléctricas se dañen.

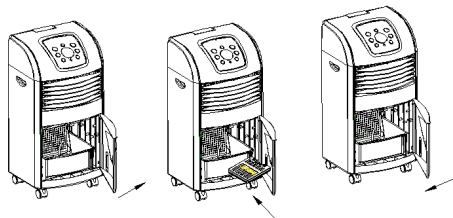

LIMPIEZA

- Apague y desenchufe la unidad antes de la limpieza y el mantenimiento.
- Limpie la cubierta con un paño húmedo. Nunca rocíe agua directamente sobre la cubierta o el panel de control / LED ni use productos químicos abrasivos.
- Después de haber usado la unidad por un periodo de tiempo prolongado, el filtro y la cortina de agua se obstruyen con polvo y suciedad, lo que afectará en gran medida el rendimiento de la unidad. A veces, la formación de moho también puede ocurrir, debido a la falta de cambios de agua. Se recomienda limpiar el filtro y la cortina de agua una vez cada dos semanas.

PARÁMETROS TÉCNICOS

- | | |
|----------------------------------|---|
| • Frecuencia de voltaje nominal: | AC220V/50Hz |
| • Potencia de (Enfriamiento) : | 70 Vatios |
| • Potencia de (Calefacción) : | Baja: 1000 Vatios , Alta: 2000 Vatios |
| • Capacidad del tanque de agua: | 8 Litros |
| • Volumen de aire máximo: | ≥ 400m³/h |
| • Dimensiones de la unidad: | 33x38x75cm |
| • Velocidades de Ventilación: | ≥ 7.8 M/s En Velocidad Alta
≥ 6.8 M/s En Velocidad Media
≥ 5.0 M/s En Velocidad Baja |

DIAGRAMA DE CIRCUITOS

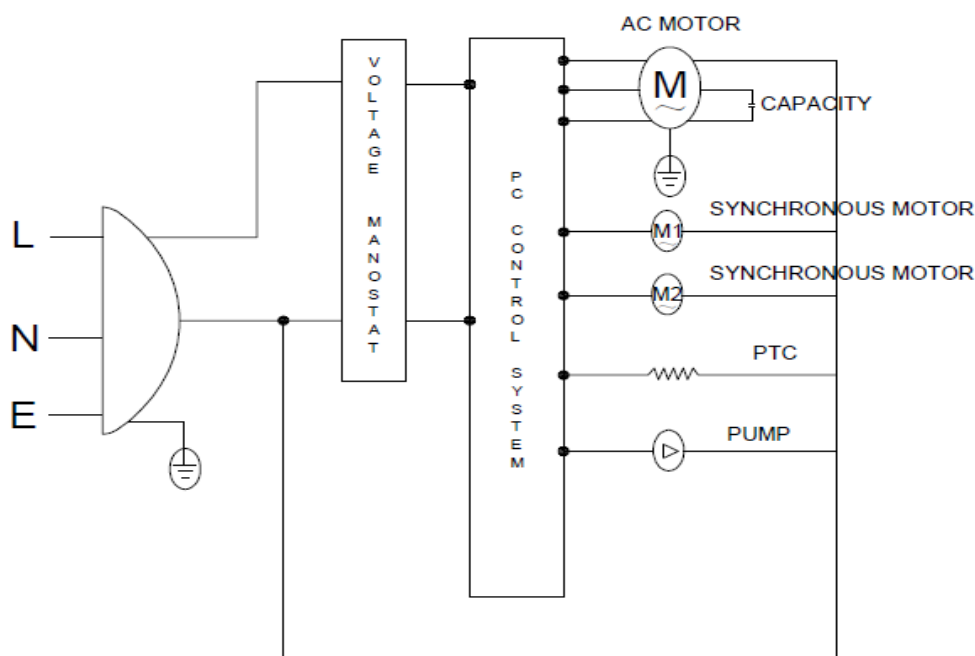



**INSTRUCTION MANUAL
PORTABLE AIR COOLER / HEATER**



CR-4928R



CR-4929R







DEAR CUSTOMER

In order to achieve the best performance of your product, please read this instruction manual carefully before using, and keep it for future reference.

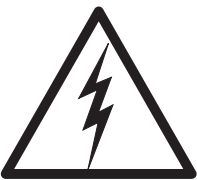
If you need extra support, please write to info@premiermundo.com



	CAUTION RISK OF ELECTRIC SHOCK, DO NOT OPEN	
<p>Caution: To reduce the risk of electric shock do not open this device, there are not serviceable parts for customers. Please refer any maintenance or repair to qualified personnel.</p>		
	<p>This sign means the existence of dangerous voltage at the inside of the unit, which states a risk of electric shock.</p>	
	<p>This sign means that there are important instructions of operation and handling in the manual that comes with this device.</p>	

PREMIER CUSTOMER SERVICE

Venezuela:	0800 – ELECTRIC (353-2874)
Panama:	300-5185
Website	www.premiermundo.com
E-mail:	servicioalcliente@premiermundo.com

NOTE

This unit may be submitted to changes in specifications, characteristics and/or operation without prior notice to the user, in order to continue improving and developing its technology.

Please read this manual carefully before using.

- Avoid exposing unit to water or spraying water onto the control panel or LED. (Fig. 9) (Fig. 10)
- Do not use any corrosive cleaner or solvent. (Fig. 11)
- If using unit as a humidifier during cold weather (below 32°F), be sure to empty and dry the water tank after use to prevent water freezing. After emptying water from the drain, use a towel to wipe dry remaining water.
- Empty the water tank before moving the product.
- Unplug power source when not in use.
- Do not use the COOL function if unit is used in a damp and closed space.
- Do not place fingers or insert foreign objects into the louver during operation.
- Do not operate unit with a damage power cord or plug. If supply cord is damaged, it must be replaced by the manufacturer or a similarly qualified technician or service agent. Do not attempt to repair as there are no serviceable parts in your unit.
- This appliance is not intended for use by persons (including children) with reduced physical, sensory or mental capabilities or lack of experience and knowledge unless they have been given supervision or instruction concerning the use of the appliance by a person responsible for their safety. Children should be supervised ensure they do not play with the appliance.
- When operating in COOL mode, pay attention to water level and add water when water level is less than 1/3 full. Do not operate COOL mode on an empty tank, as this may cause water pump to malfunction.

PACKING LIST

No.	NAME	QUANTITY
1	PORTABLE AIR COOLER WITH HEATER	1
2	Remote Controller	1
3	Instructions Manual	1
4	Wheel	4
5	Ice Box	2
6	Spanner	1

PRODUCT INTRODUCTION

It is our latest design with digital control system. It has device for storing water and ice box. It can lower or rise surrounding temperature, humidify the air through the principle of water evaporation and melting ice. LED panel makes it luxurious and easy to use. Also equipped with water pump and environment honeycomb water curtain to remove odor and dust. This unit will provide you a comfortable and healthy environment.

BRIEF INTRODUCTION OF FEATURES

- Digital control system with LED display panels.
- Remote control.
- Functions include: cool fan, humidifier, air purifier, and heater
- Energy-saving and effective, power of cooler is 70W.
- 0 to 8-hours timer control.
- 3 fan speeds: High – Medium – Low (for cooler)
- Ice box and water tank for cooler air output.
- Filter to remove harmful tiny substances, such as dust and pollen

TECHNICAL PARAMETER

Main technical parameter	
Rating Voltage frequency	AC220V/50Hz
Cool (Power)	70W
Heat (Power)	Low hot 1000W High hot 2000W
Water tank capacity	8L
Max air volume	≥ 400m ³ /h
Fan Speed	≥ 7.4 M/S IN HIGH SPEEDS ≥ 6.8 M/S IN MID SPEEDS ≥ 5.5 M/S IN LOW SPEEDS
Unit Dimension	33x36x75cm

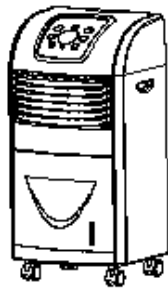

(Fig. 5)

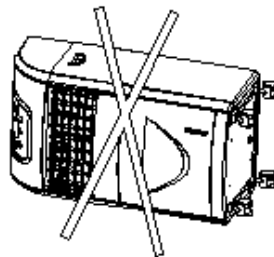

(Fig. 6)



(Fig. 7)

CAUTIONS

- Use normal supply of AC220V / 50Hz. **Plug into dedicated socket with minimum rating current of 10A.**
- After filling with water, do not tilt unit and avoid moving unit – which may cause water to overflow the sides of the tank and leak. If unit needs to be moved a little, push on the side gently. (Fig. 5)
- Never turn the unit on its sides. (Fig. 6)
- Do not place any heavy objects on top of the product. The air outlet must not be obstructed. (Fig. 7)
- Keep a minimum space of 6 inches around the unit. (Fig. 8)
- Suitable ambient temperature range is 68~104°F. The body of this product should not be placed in area with extremely high or low temperature. When ambient temperature is high, change water frequently to prevent mildew and mold growth.



Fig. 8 Fig. 9 Fig. 10 Fig. 11

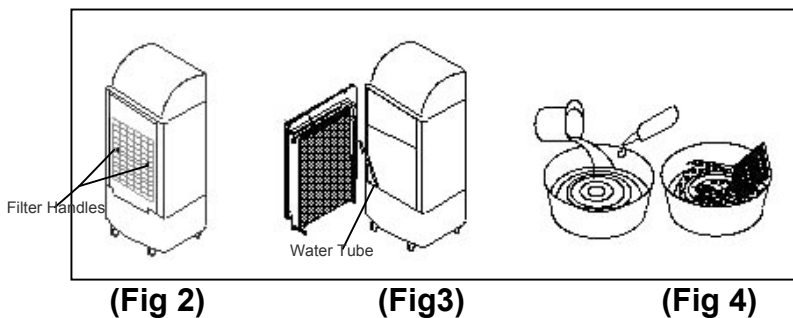

(Fig 2) (Fig3) (Fig 4)

Cleaning the Dust Filter

1. Disconnect the power supply.
2. Push down on the two handles of the filter and pull outwards. (Fig 2)
3. Clean under lake warm water and mild detergent.
4. Make sure filter is completely dry before operating unit.

Cleaning the Water Curtain

1. Disconnect the power supply.
2. Remove the 3 screws located on the back frame: one in each top corner and one at bottom center. Do not remove back panel yet.
3. Panel is connected to the unit by a water tube, gently remove end of tube that is connected to the water pump. (Fig. 3) Remove back panel.
4. Remove water curtain by first removing the bottom rod – push in gently. Then remove from top rod by separating the Velcro attachment.

5. Wash water curtain in a mild detergent and warm water solution, then rinse in clean water. (Fig. 4)
6. Replace water curtain; make sure tube is firmly connected to the pump.

Storage

If you plan not to use the unit for a long period of time, drain the water tank and wipe clean. Clean the filter and water curtain. Operate the unit in normal fan mode for approximately 30~60 minutes on a sunny day. This will dry the interior and prevent mold from growing. It is recommended to pack the unit in its original box and store in a dry, cool place.

CONTROL PANEL, LED DISPLAY AND CONSTRUCTION DIAGRAM

- Control panel and functions (Same with remote controller)



- Construction diagram.

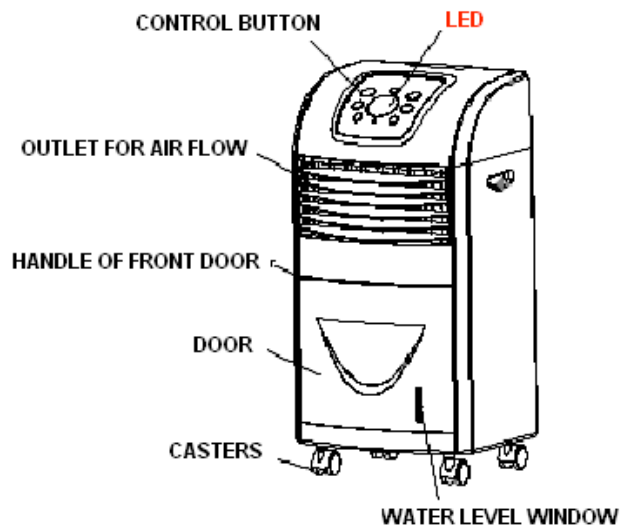

SELECTION OF FUNCTIONS

- **ON/OFF:** Turns unit ON or OFF
 - Press once to turn ON. Following indicator lights will illuminate: POWER, and SPEED. Unit operates in default High fan speed. LED panel will display rotating fan at High speed.
 - Press again to turn OFF.
- **Swing:** Horizontal swing of vertical louvers.
 - Press once to engage auto swing of louvers. SWING indicator light will illuminate and LED panel will display auto swing indicator.
 - Press again for fixed air direction.
 - To directing vertical airflow, adjust the horizontal louvers manually.
- **Speed:** Selects fan speed.
 - Press to select desired fan speed: High – Medium – Low (for cooler), in turn. LED panel will display the corresponding air speed.
 - When the heating function are operating, the wind speed cannot be adjustable.
- **Cool:** For cool air / humidify function.
 - Press once to start the evaporative cooling function. COOL indicator light will illuminate and LED panel displays the cool indicator.
 - Press again to stop function and operate in regular fan mode.
 - Make sure water is added before turning on this function. Unit cycles the water to blow cool, humidified air.
 - Add ice to the water tank or use the supplied cold storage for added cooling.
- **Timer:** Sets timer-off in increment of 30 mins.
 1. Timer can be set between 30mins to 8 hours.
 2. TIMER indicator will illuminate and LED panel will display the set time.
 3. To remove timer and operate unit continuously, press button repeatedly until indicator light and display goes off.
- **Heat:**For heater function.
 1. Press once to start heating function.Heat indicator light will illuminate and LED panel displays the heat indicator of low hot 1000W.
 2. Press again it operates in high hot 2000W.
 3. Press third to stop function and operate in regular fan mode.
 4. **If the product operate under heat function, the cool , natural ,speed function can not be used.**

NOTE: Water must be added to the water tank before using the COOL function.

- Open the front door by the pulling gently on the handle.
- Add water to the tank. Do not overfill.
- For added cooling,add ice to the tank or place the icebox in the tank and put cold storage along the track.Icebox and cold-storage must be placed in the freezer for at least 1 hour before use.(Fig.1)
- Power supply should be disconnected before filling to prevent electrical parts from damage.

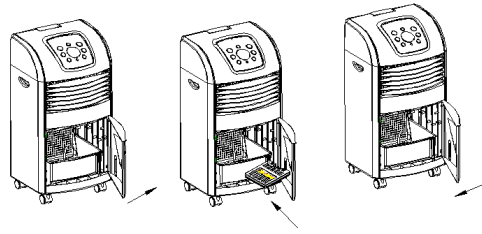

Fig 1

CLEAN AND MAINTENANCE

Always power OFF and unplug the unit before cleaning and maintenance.

- Clean the housing with a damp cloth. Never spray water directly onto the housing or control panel/LED or use harsh chemicals.
- After long time operation, the Filter and Water Curtain becomes clogged with dust and dirt, which will greatly affect the unit's performance. Sometimes mold and mildew may also occur, due to lack of water changes. It is recommended to clean the filter and water curtain once every two weeks.

CIRCUIT DIAGRAM

